

Bertrand Planes
Portfolio
2011

looking for the source (32 attempts)

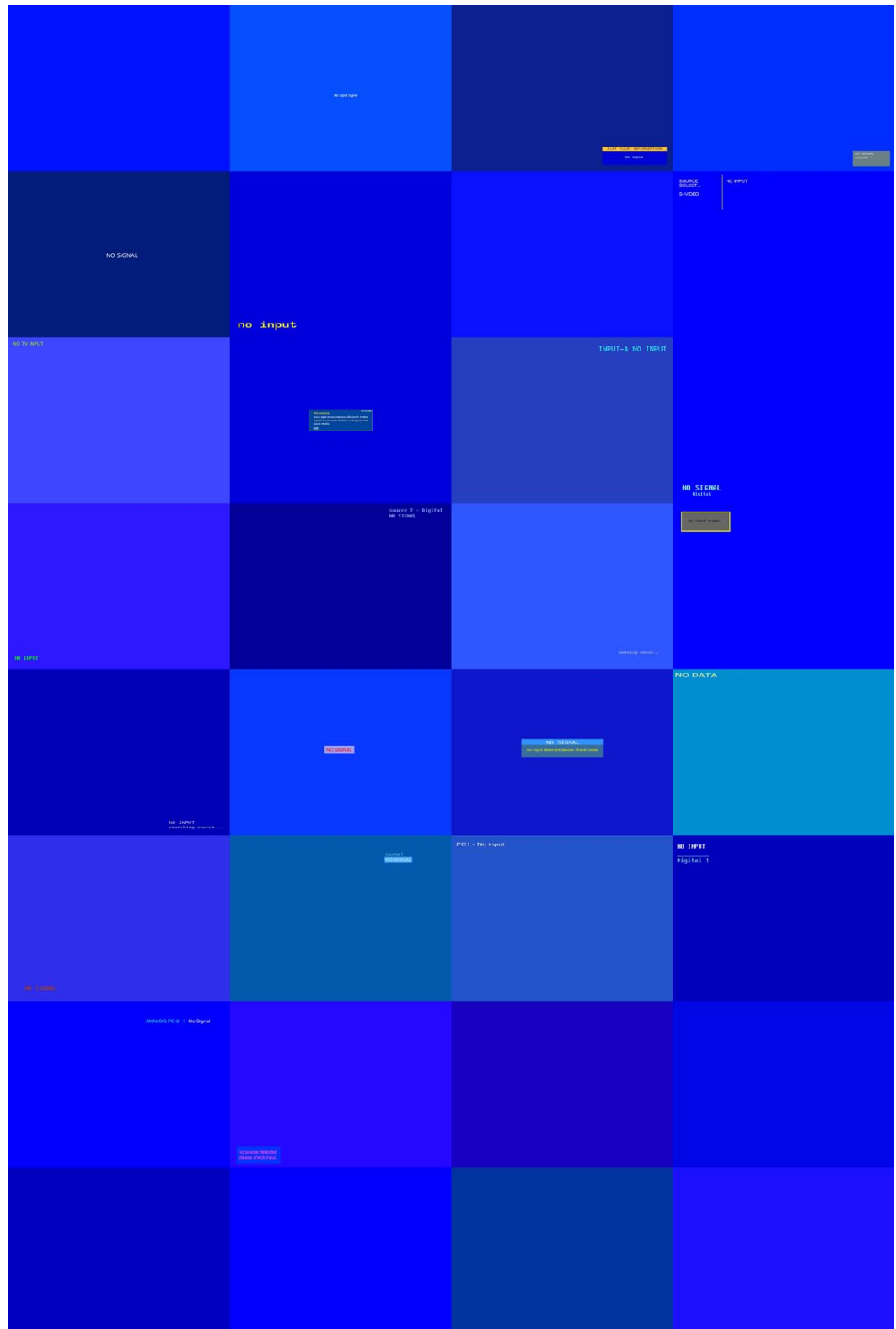

looking for the source (32 attempts)

32 captures d'écran
boucle vidéo 37" HD
2010

le bal jaune, paris

the place we've been 3



the place we've been 3

vidéo projecteur, mobilier peint en blanc
taille variable
2010

vues de l'exposition
the place we've been, gal. Ben Kaufmann avec la New Galerie, Berlin



vue de l'installation

the place we've been 1 -where i met her



the place we've been 1 -where i met her

boule disco, vidéo projecteurs, boucle vidéo
taille variable
2011

vues de l'exposition
the place we've been, gal. Ben Kaufmann avec la New Galerie, Berlin



détail de l'installation

the place we've been 4 -a different place & another different place



the place we've been 4 -a different place & another different place

2 tableaux peints en blanc, emulsion photosensible
2011

vues de l'exposition

the place we've been, gal. Ben Kaufmann avec la New Galerie, Berlin



détail de l'installation

the place we've been 4 -untitled



the place we've been 4 -untitled

mobilier peint en blanc, emulsion photosensible
2011

vues de l'exposition
*Révélation*s, gal. Bertrand Grimont, Paris



détail de l'installation

the place we've been 2 -the gap



the place we've been 2 -the gap

vidéo projecteur, slide show
taille variable
2010

vue de l'exposition
le Prix Meurice pour l'art contemporain, hotel le Meurice, Paris

the place we've been 1 -where i met her



vue de la performance

the place we've been 1 -where i met her

boule disco, vidéo projecteurs, boucle vidéo
taille variable
2010

DNS, Singapore Art Museum, Singapour

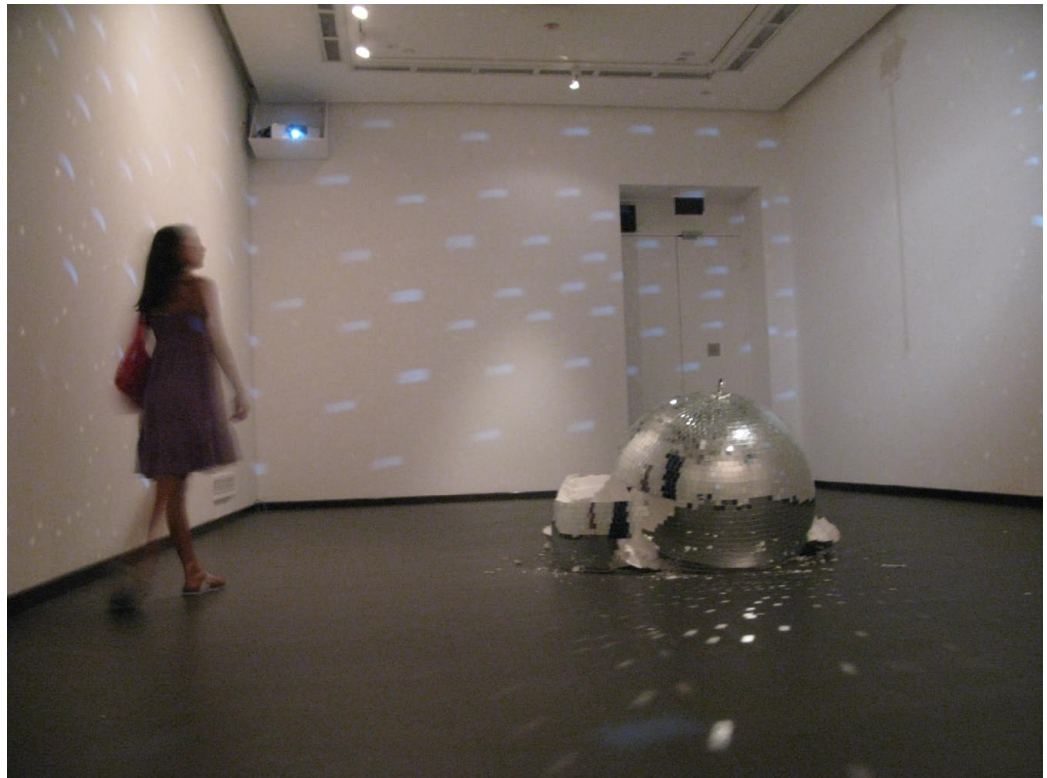

vues de l'exposition.

the place we've been 1 est le premier volet d'une série d'installations où une situation sensible est mise en scène grâce à des moyens numériques.

Une boule disco gît brisée sur le sol de la salle, au plafond le mécanisme électrique d'entraînement de la boule est en mouvement et sur les murs se meuvent encore les reflets des facettes.

bumpit! new galerie



bumpit! new galerie

vidéo projecteur, mobilier peint en blanc
taille variable
2010

vue de l'exposition, new galerie, paris

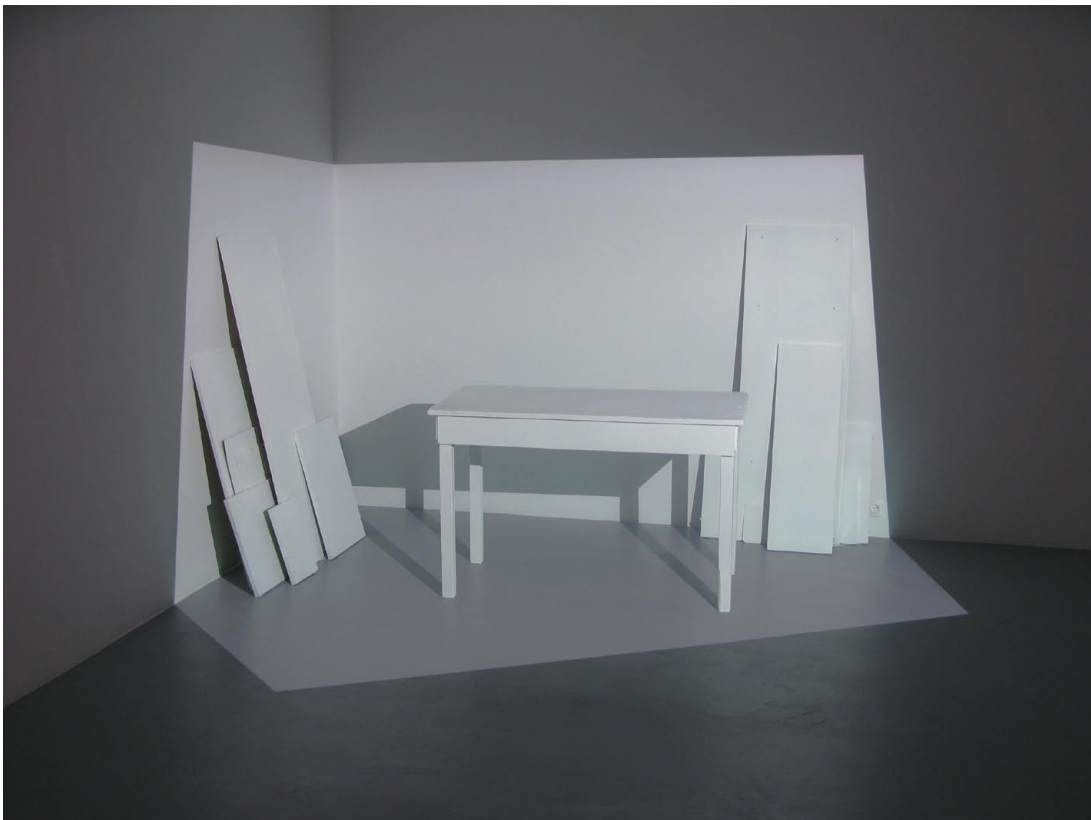
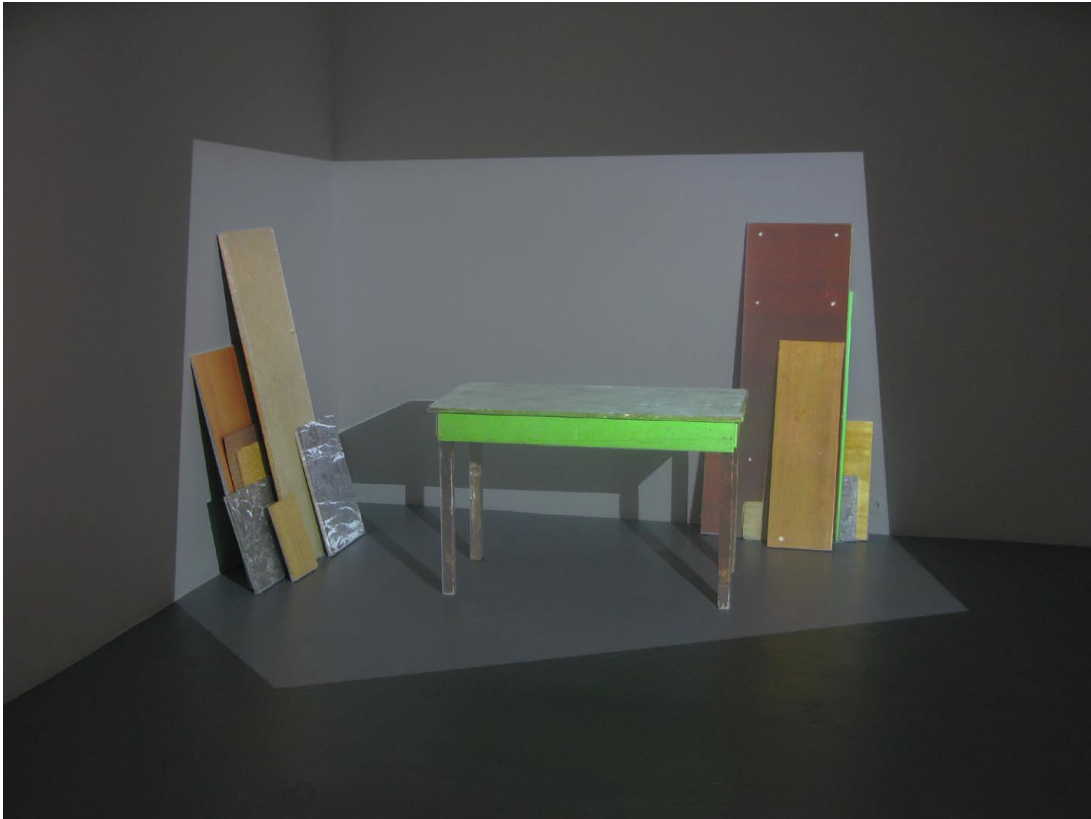

bumpit! est un procédé de projection vidéo sur volume mis au point en 2006. La technique utilisée habituellement, sur ordinateur pour appliquer des textures à des volumes virtuels, est ici détournée par l'artiste et appliquée à un volume réel peint en blanc:
Un vidéo projecteur redonne virtuellement des caractéristiques de texture aux éléments du décors.

on the way



on the way

134 autocollants numérotés de 0.0 à 5.0
installation in situ
2010

la valeur affichée représente le niveau exact entre le rdc et le 5e étage

vues de l'installation, *МЕЖДУ*, Galerie Formula, Etagi Building, St Petersburg



vues de l'installation

136 ballons à hélium munis de LED



136 ballons à hélium munis de LED

136 ballons rouges, 1,7km de câble, hélium, & journal lumineux à LED modifié
taille variable
2010

vue de l'installation, à moins que..., Théâtre de l'Agora, Evry

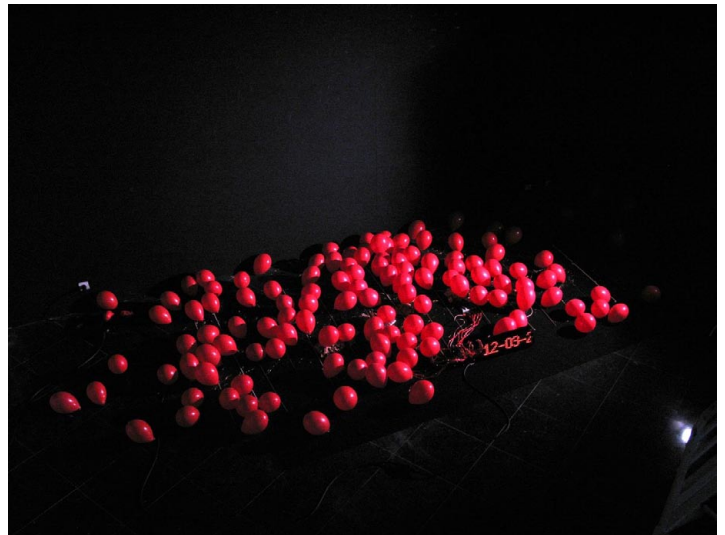

une partie des LED du journal est déportée dans les ballons, ces derniers remplis d'hélium s'élèvent en reproduisant le message défilant: la date et l'heure s'exposent jusqu'à ce que les ballons retombent au sol de façon désorganisée.

sans titre



sans titre

bois et miroirs
150*250 cm
2009

vue de l'installation, *entre aujourd'hui et demain*, St Avit de Vialart, France

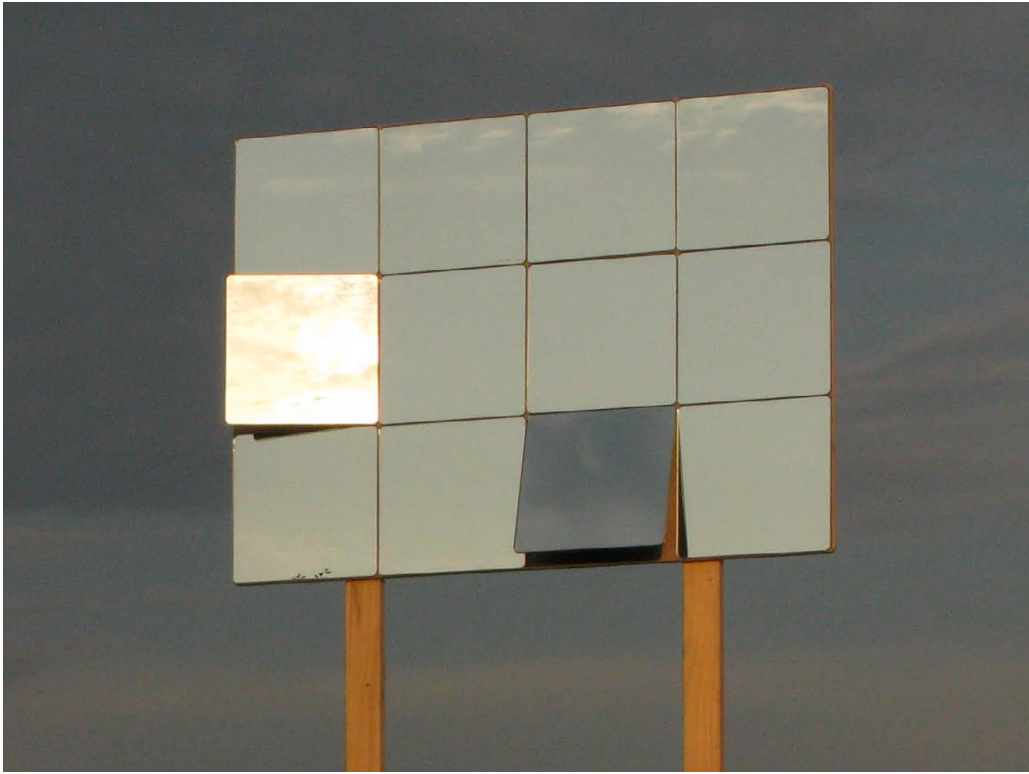

life clock 2

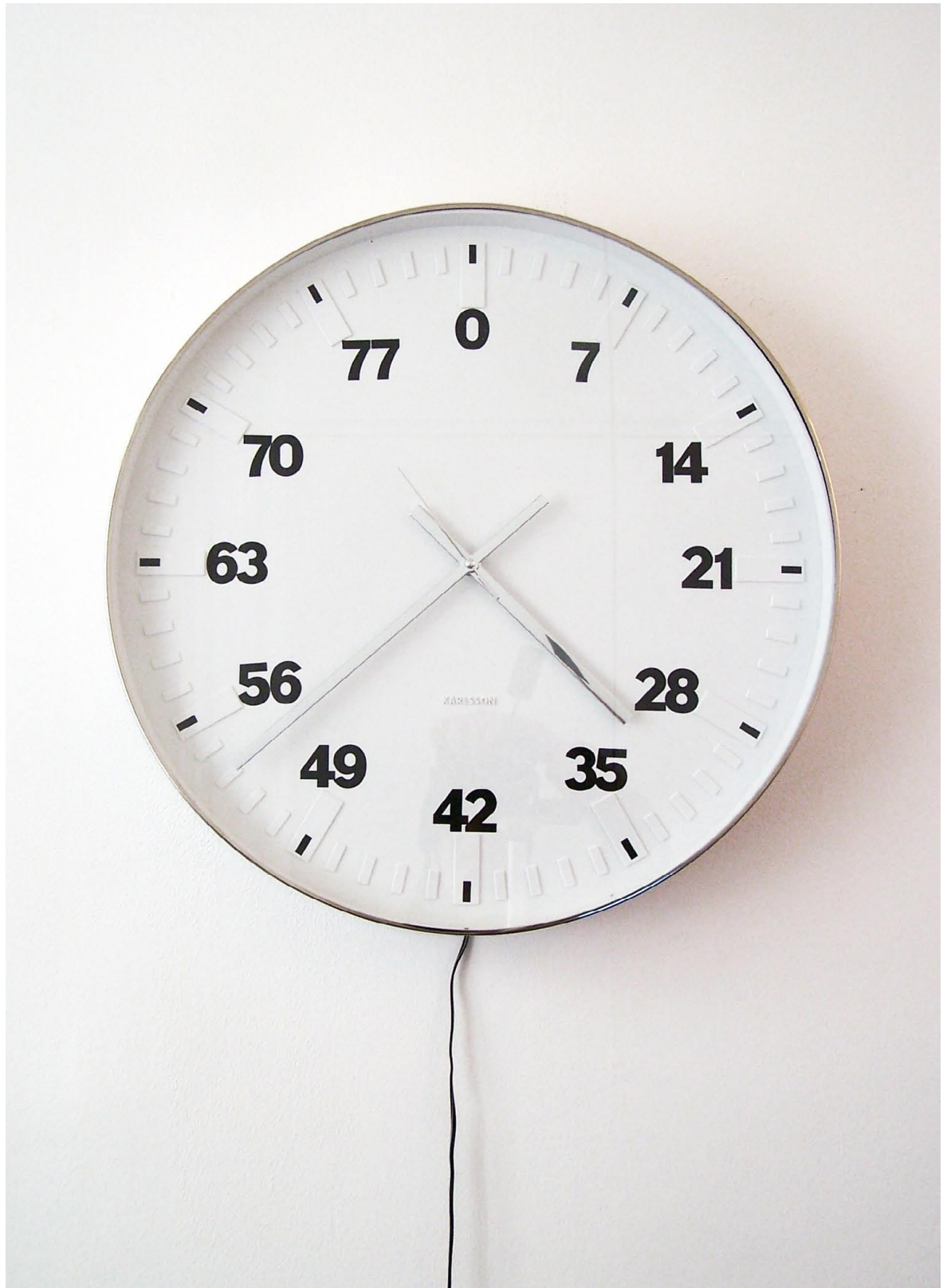

life clock 2

Horloge Karlsson modifiée, mécanisme ralenti 61320 fois
51*51*7cm
2008

chaque nombre représente les années: un tour de cadran s'effectue en 84 ans
collection Antoine de Galbert

balais ballon & hélium



balais ballon & hélium

balais, ballon & hélium
taille variable
2008

vue de l'exposition *Elvire et compagnie*, la générale, paris

bumpit! nemo



bumpit! nemo

vidéo projecteur, mobilier peint en blanc

taille variable

2006-2008

vue de l'installation, festival *nemo*, la bellevoise, paris



vues de l'installation.

bumpit! est un procédé de projection vidéo sur volume. La technique utilisée habituellement, sur ordinateur pour appliquer des textures à des volumes virtuels, est ici détournée par l'artiste et appliquée à un volume réel peint en blanc:

Un vidéo projecteur redonne virtuellement des caractéristiques de texture aux éléments du décors.

bumpit! vu-meter



bumpit! vu-meter

installation in situ
vidéo projecteurs, ordinateurs, analyse sonore en temps réel
2008

science en seine, eglise Ste Elisabeth, paris. avec le CNRS-LIMSI

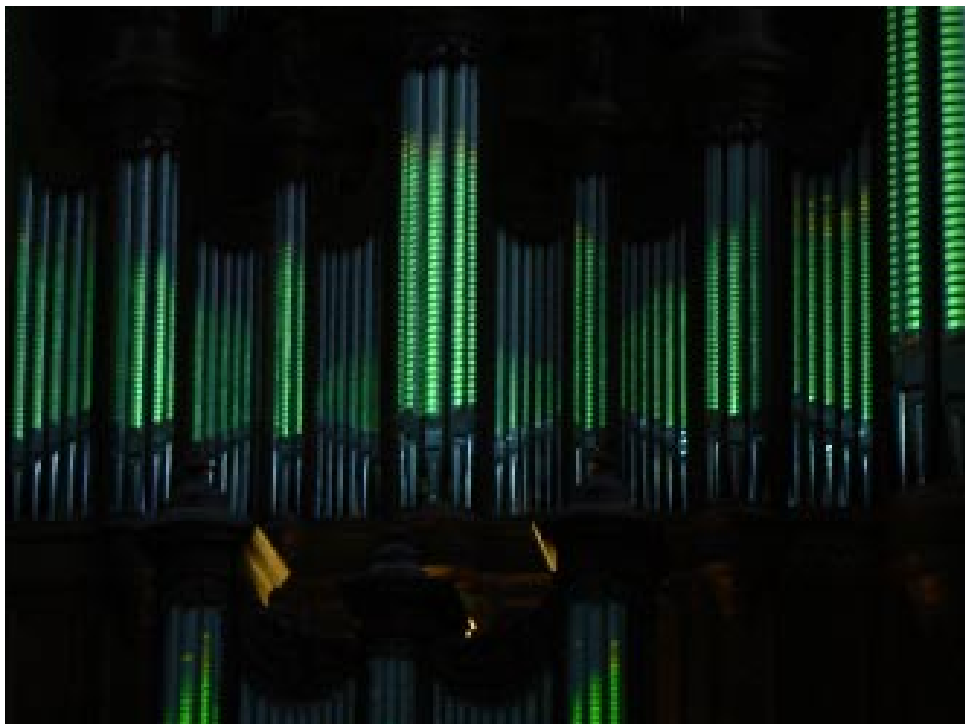
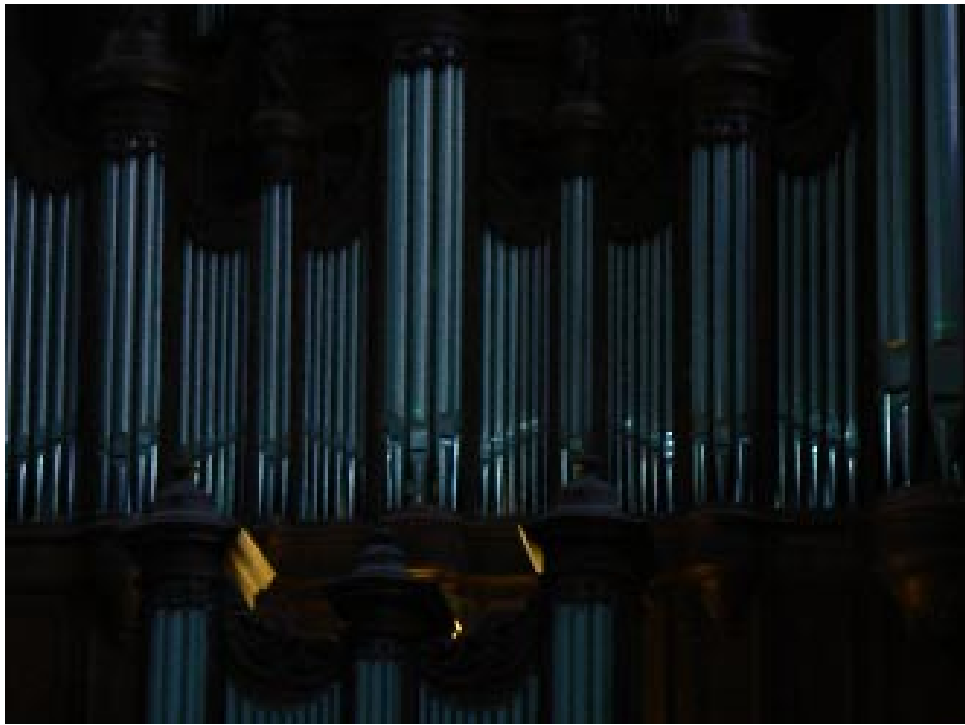

détail.

bumpit! est ici une projection vidéo de vu-mètres sur les 143 tubes visibles de l'orgue, renseignant en live le niveau sonore de chacune des fréquences pendant un concert. Pour l'occasion, la lumière vidéo émanait de l'autel, et les chaises de l'église étaient tournées vers l'instrument.

root



root

pompe à air, système de buses de jardin, lentilles d'eau
taille variable
2007

les imprévus au jardin, sète, france



vues de l'installation

Un système de buses est placé au fond de l'eau connecté à une pompe. Lorsque la pompe est actionnée des bulles d'air sont émises par une sélection de buses et atteignent la surface du plan d'eau en modifiant la disposition des lentilles d'eau. Il est ainsi possible d'imprimer une marque à un endroit donné comme une suite de pixels sur un écran monochrome.

Ici s'affiche "c:\\" soit le chemin du "root" (la "racine") d'un ordinateur.



bug's life

30 balises de jardin modifiées munies de buzzers
taille variable
2007

les imprévus au jardin, sète, france



vue de l'installation.

Les balises sont modifiées: elles produisent un son durant la journée: la LED qui habituellement produit de la lumière et remplacée par un simple buzzer, la balise émet ainsi un bip par intermittence dont la fréquence et l'intensité dépend de la puissance électrique captée. L'association de plusieurs balises crée un déphasage de bips (dû aux différentes orientations au soleil) qui simule parfaitement le son produit par les cigales.

*Les balises présentes dans nos jardins depuis quelques années se chargent normalement d'énergie solaire durant la journée et s'illuminent pendant la nuit.

live pour vibro



live pour vibro

performance avec vibromasseur modifié
2007

low tone, galerie griesmar & tamer, paris

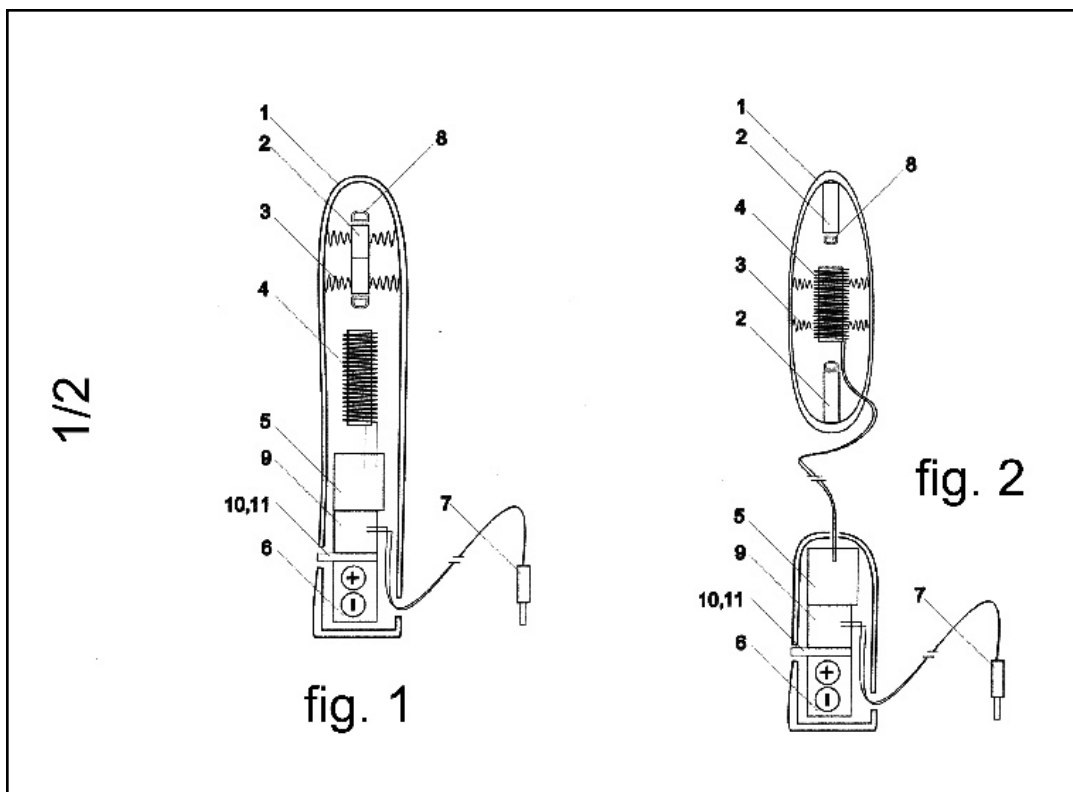

1- vibromasseur audio, vibromasseur modifié, prise audio, 25*3 cm, 1999
 2- vibromasseur audio, Brevet d'invention 2004, détail.

Système associant un vibromasseur et une prise jack audio.
 Un électro-aimant contenu dans la coque retranscrit en vibrations tactiles les ondes audio captées via la prise jack. Il s'agit là d'étudier les fréquences et compositions sonores menant à l'orgasme.
 Plusieurs lives ont été réalisés, le premier s'est tenu à la Gaité Lyrique à Paris en 2004.

moulin à musique usb



moulin à musique usb

moulin à musique, système optique et prise USB
10*12cm
2006

Low tone, galerie griesmar & tamer, paris

lampe hp



lampe hp

lampe de bureau, 2 haut-parleurs modifiés, et double prise 220v modifiée
2005

vue de l'exposition, *appartement temoins*, paris

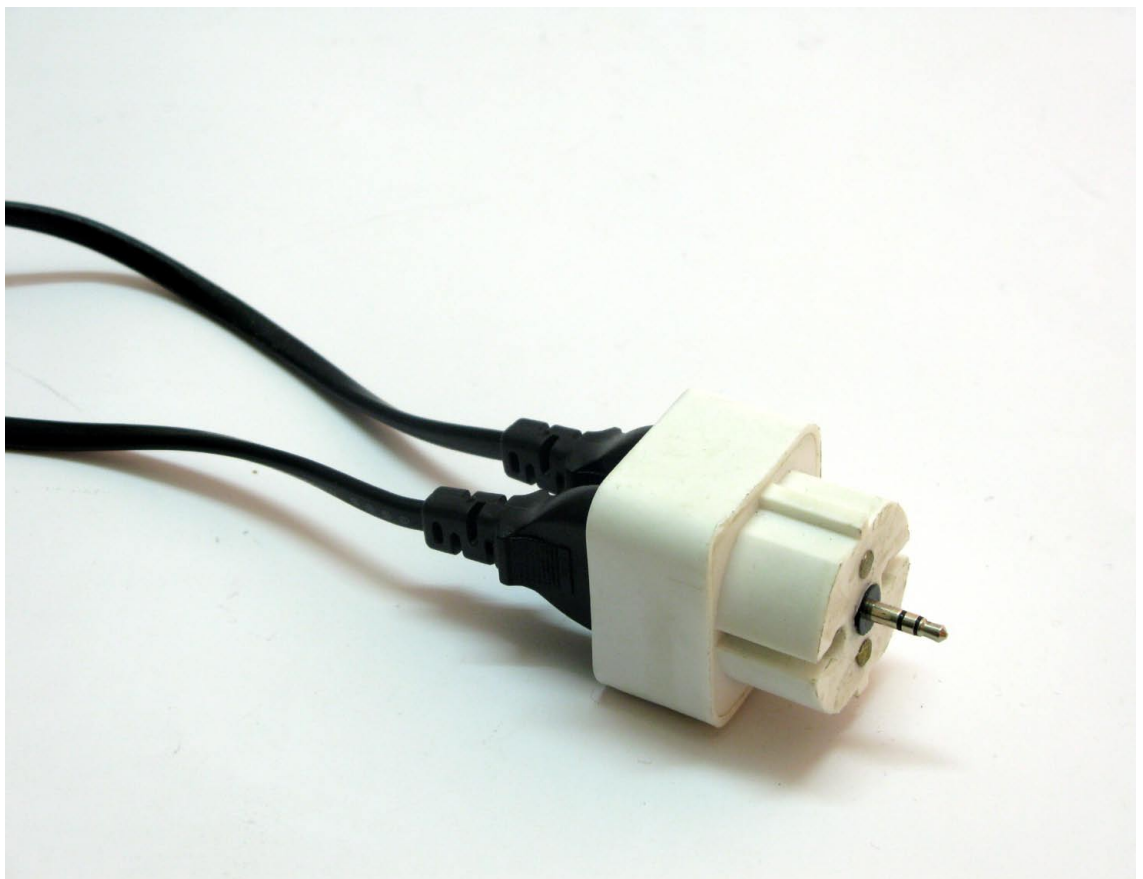

détails

L'association des haut-parleurs munis de culot d'ampoule (photo du haut) et de la doublette 220v munie d'un jack audio (photo du bas) permet d'écouter de la musique en stéréophonie sur n'importe quelle lampe

mar:3d



mar:3d

video projecteur, caméra, lunettes polarisée, écran polarisé et ordinateur
installation vidéo in situ
2005

mar:3d, Musef, la paz, bolivie



capture d'écran & vue de l'installation.

représentation relief du rivage perdu par la Bolivie pendant la guerre du Pacifique
incluant l'ombre du spectateur dans l'image.

la griffe emmaüs



la griffe emmaüs

défilé, installation, performance
1999-2004

détail du défilé, porte de Versailles 2003



défilé été -2004

la griffe Emmaüs est une marque de vêtement initiée par l'artiste & B.Vaysse en 1999, officialisée en 2002 par Martin Hirsch président d'Emmaüs. *La griffe Emmaüs* propose de réutiliser la matière vestimentaire inutilisée par l'association et de la re-injecter -modifiée ou non- dans le circuit de la mode munie du label amovible.

cosmolegs



cosmolegs

c print & frame
20*30
2004

extrait de la campagne publicitaire pour *la griffe emmäus*

Bertrand Planes
Né en 1975, vit et travaille à Paris,
représenté par la new galerie, Paris.

Formation

2003-04 École Nationale Supérieure des Arts Décoratifs de Paris, Post diplôme AII.
2000-02 École Supérieure d'art de Grenoble DNSEP avec Félicitations.
2000-01 Camberwell College of Arts, Londres, Webdesign Certificate.
1997-99 École Supérieure d'Art de Grenoble DNAP.

Expositions Personnelles (sélection) :

2011 *The place we've been*, Galerie Ben Kaufmann, Berlin.
2010 *МЕЖИВ*, Galerie Formula, Etagi, St Petersburg.
Sans titre, New Galerie, Paris.
A moins que..., Théâtre de l'Agora, Evry.
2008 *Untitled*, Galerie Griesmar & Tamer, Paris.
2007 *LowTone*, Galerie Artcore, Paris.
2005 *made in Grenoble*, La Griffes Emmaüs un projet collaboratif, Paris.

Exposition Collectives (sélection) :

2011 *Children's Season*, Singapore Art Museum, Singapour.
Worng, IMO Projects, Copenhague.
Cadavre exquis, Galerie JTM, Paris.
Révélation, Cyril Hatt & Bertrand Planes, Galerie Bertrand Grimont, Paris.
Festival *Ososphère*, Strasbourg.

2010 *Le prix Meurice pour l'Art Contemporain*, Hotel le Meurice, Paris.
Right Where- The State of The Art, IMO Projects, Art Copenhagen, Copenhague.
Festival *Ososphère*, Strasbourg
DNS, Singapore Art Museum, Singapour.
Spectral Issue, avec VS, Lab Labanque, Béthune.
Slick, avec la galerie JTM, Paris.
Loading, PM Galerie, Berlin.
En mai fais ce qu'il te plaît, Synesthésie, Saint Denis.
Something, Nothing, Anything, Troisième Porte Bleue, Paris.

2009 *Bande Annonce*, New Galerie de France, Paris.
Biennale *Ventosul*, Curitiba, Brésil.
L'espace du Silence, Kraznoe Znamia, avec l'institut Français de Saint-Petersbourg.
Festival *Ososphère*, Strasbourg.
Festival *e-magiciens* avec le Lab de l'Ensad, Valenciennes.
SIANA Festival, Nanchang, Chine.
Slick avec la galerie JTM, Paris.
A la limite, Galerie Michel Journiac, Paris.
Projet *Bateau Mouche 2*, avec le LIMSI, Futur en Seine, quais de Seine, Paris.

- 2008 *Slick* avec la galerie Griesmar & Tamer, Paris.
Nuit Blanche, mairie du 4e arrondissement, Paris.
 Festival *Némo*, La Bellevilloise, Paris.
Mémoires Externes, Galerie Griesmar & Tamer, Paris.
One Minute Film and Video Festival, Aarau, Suisse.
Slick dessin, avec la galerie Griesmar & Tamer, Paris.
Transnumériques, Théâtre de l'Agora, Evry.
Mémoires Externes, Galerie Griesmar & Tamer, Paris.
Troisième Planète, La Générale, Sevres.
- 2007 *ArtBasel*, dans un projet de John Armleder avec la Galerie Ecart, Genève.
Slick, avec la Galerie Artcore, Paris.
J'aime beaucoup ce que vous faites, Envoy Gallery, New York.
City of Light, Temporary Art Center, avec la Galerie R. Tator, Eindhoven, Hollande.
- 2006 *Slick* avec la Galerie Artcore, Paris.
Appartement Alloué, Galerie Artcore, Paris.
 5e Biennale de Gyumri, Gyumri, Arménie.
- 2005 *SIART* Biennale, avec Corentin Hamel, Lapaz, Bolivie.
- 2004 *Multiprises*, Cité Internationale des Arts, Paris.
Appartement Témoins, The Store, Paris.
 Sélection de vidéos à l'Espace Croisé, Roubaix.
- 2003 *A Sentimental Choice*, CRAC Alsace.
Oxymory, FRAC Basse Normandie.
- 2002 *La Griffes Emmaüs*, Porte de Versailles, Paris.

Workshops, Conférences :

- 2011 *Solutions Électroniques*, Porte de Versailles, Paris.
- 2010 *Figures de l'interactivité*, École Européenne Supérieure de l'Image, Poitiers.
Hyperurbain, Zoom, Laboratoire le CITU.
- 2009 *Copying the world*, avec VS, Université des Beaux Arts de Hangzhou, Chine.
High & Low, ODNM, École Nationale Supérieure des Arts Décoratifs, Paris.
- 2007 *Eureka*, Le moment de l'invention, dialogue entre art et science, ESPCI, Paris.
Synapse, Ecole d'Art de Rueil Malmaison, Rueil Malmaison.
- 2006 *Bumpit!*, Laboratoire le LIMSI, CNRS, Orsay.
- 2005 *DivxPrime*, Laboratoire le LIMSI, CNRS, Orsay.
- 2004 *Mar:3d*, Laboratoire le LIMSI, CNRS, Orsay.
- 2004 *Made in Grenoble*, École Supérieure d'Art de Grenoble, Grenoble.

Éditions :

- 2012 Catalogue monographique, avec l'ADERA.
- 2007 *Untitled*, catalogue monographique, avec la Galerie JTM, Paris.

Prix :

- 2007 Prix spécial du jury, one minute film and video festival, Aarau, Suisse.
- 1999 Prix spécial du jury Fnac Photo, Grenoble.